

**OPTI saw**<sup>®</sup>  
S 275N/ S 275NV

Fém szalagfűrész elforgatható fűrész karral és 2 fűrészszalag sebességgel. Optisaw S 275NV fokozatmentes vágási sebességgel

**Meggyőző érvek: minőség, hatékonyság és kedvező ár**

- Alacsony zajszintű működés
- Fűrészgép ipari felhasználásra szilárd öntvényből
- Nagy vágási pontosság, rezgésmentes futás
- Két kapcsolható sebesség S275
- Fűrészek előtolási sebességének beállítása
- Végállás mikrokapcsoló automatikus
- Állítható szög vágás
- A kiváló minőségű bimetál fűrészszalag alaptartozéka
- Állítható munkadarab hossz
- Teljesen felszerelt gép; A felhasználó azonnal dolgozni tud üzembe helyezés után
- S 275NV
- Fokozatmentes fűrészszalag sebessége 20-90 m / perc.
- Könnyen lehet változtatni a sebességet az üzemeltetés során

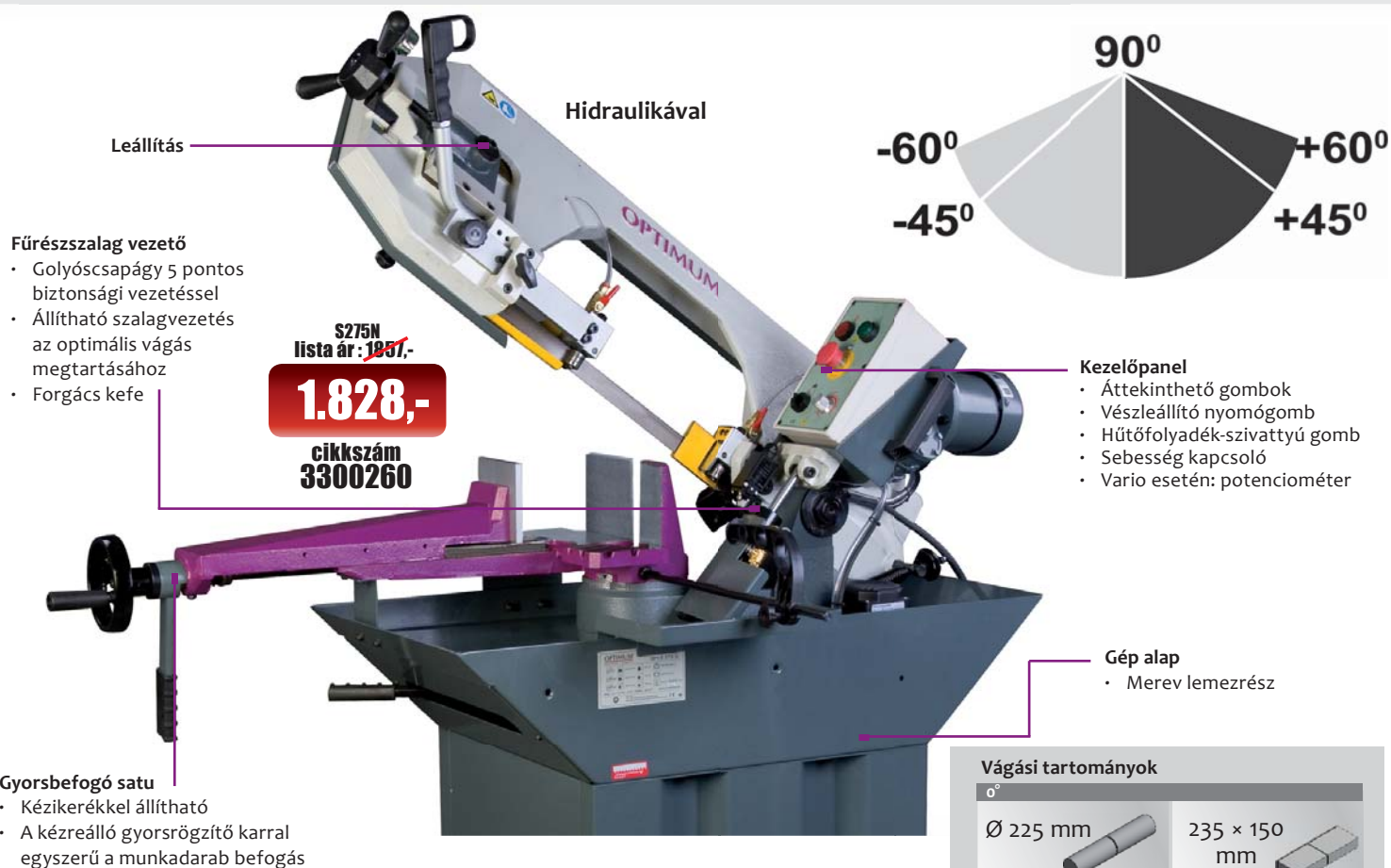

- Fűrészszalag vezető**
- Golyóscsapágy 5 pontos biztonsági vezetéssel
  - Állítható szalagvezetés az optimális vágás megtartásához
  - Forgács kefe

S275N  
lista ár: 1857,-  
**1.828,-**  
cikkszám  
3300260

- Kezelőpanel**
- Áttekinthető gombok
  - Vészleállító nyomógomb
  - Hűtőfolyadék-szivattyú gomb
  - Sebesség kapcsoló
  - Vario esetén: potenciométer

- Gép alap**
- Merev lemezrész

- Gyorsbefogó sáru**
- Kézkerékkel állítható
  - A kézreálló gyorsrögzítő karral egyszerű a munkadarab befogás

**Vágási tartományok**

0°	Ø 225 mm	235 × 150 mm
45°	Ø 155 mm	210 × 155 mm
60°	Ø 90 mm	120 × 90 mm

<b>Típus</b>	S 275N	
<b>Cikkszám</b>	3300260	

<b>Típus</b>	S 275NV	<b>Ár</b>
<b>Cikkszám</b>	3300265	1828,00

<b>Gép adat</b>		
Elektromos csatlakozás	400 V / 3 Ph ~50 Hz	
Teljesítmény 275NV	1.1 kW	
Elektromos csatlakozás 275NV	230 V / 1 Ph	
Teljesítmény 275NV	1.5 kW	
<b>Általános információk</b>		
Felemelte a fűrész t íj	manuális	
Előtolás	fokozatmentesen állítható	
Fűrészszalag sebessége	45/90 m/perc	
Fűrészszalag sebessége 275NV	20 - 90 m/perc	
Fűrészszalag méretek	2'480 x 27 x 0.9 mm	
Vágási szög	0°-tól 60°-ig	
Nettó tömeg	185 / 200 kg	
<b>Alapfelszereltség</b>	<b>Bi-metal fűrészszalag</b>	
	Ütköző	
	Gépláb	

**Fűrészszalagok HSS bi-metal M 42**

Fogak/inch	Fog szög	Cikkszám
5 - 8 tpi	0°	3357511
6 - 10 tpi	0°	3357524
5 - 8 tpi	6°	3357512

**Fűrészszalag készlet**

- Fűrészszalag HSS bi-metal 5-8 (1db)
- Fűrészszalag HSS bi-metal 6-10 (1db)
- Fűrészszalag HSS bi-metal 5-8 (1db)

S 275N/ S 275NV	3357504	90.00
-----------------	---------	-------